

**VED LÆGNING AF AFLØBSRENDER BØR FØLGENDE PRINCIPELLE RETNINGSLINJER FØLGES:**

- Indbygningsmetoden af afløbsrender skal indrettes efter trafikbelastningen samt den belægning der lægges indtil renderen (beton, asfalt, belægningssten).
- Indbygningsmetoderne inddeles ifølge DIN 19580 efter belastningsklasserne A15-F900. Fra belastningsklasse C250 skal alle riste være fastlåste pga. trafikikkerheden.
- Fundamentet under renderne skal svare til trafikbelastningen omkring renderen. Specielle lokale krav skal afstemmes med planlæggeren.
- Horisontale kræfter fra trafikken skal kunne optages ved et tilpas bredt betonfundament. Presset fra termiske forhold skal kunne optages i dilatationsfugerne. Ved ekstreme vandrette kræfter på tværs af renderen som ved ramper, jernbaneoverskæringer, indkørsler til industriområder eller på motorveje skal renderen sikres op ad hele siden med en armeret kørebanebeton.
- Lægges der belægningssten helt indtil renderen skal de første to rækker sten være understøttet med en betonmørtel der forbinder belægningsstenene med betonfundamentet under renderen.
- Ved indstøbning af render i større betonflader skal der etableres dilatationsfuger, dels parallelt med renderen i en afstand af 1,5-2,0 m og vinkelret på renderen ud fra en elementsamling pr. max. 8-10 m.

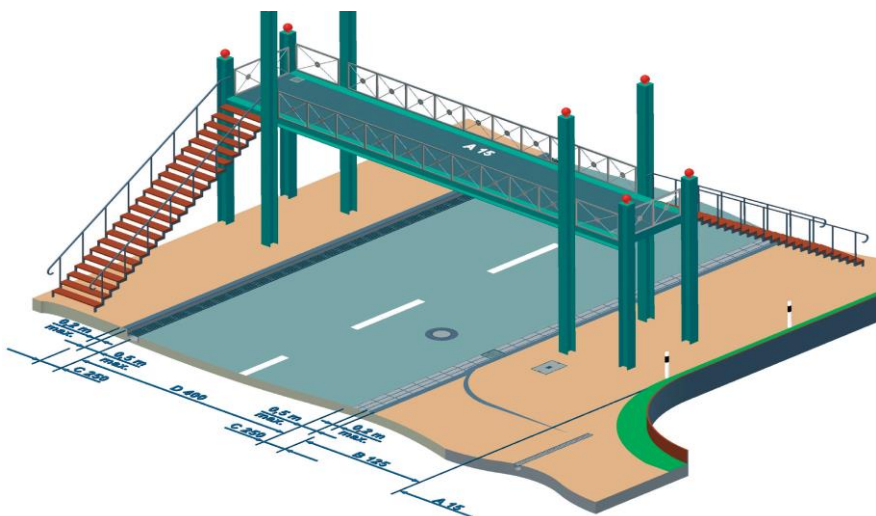

**Gruppe 1:**  
min. Klasse A 15  
Trafikerede områder der udelukkende kun bruges af fodgængere og cyklister.



**Gruppe 2:**  
min. Klasse B 125  
Fortov gader og lignende områder, parkeringsområder til personbiler og parkeringshuse.



**Gruppe 3:**  
min. Klasse C 250  
Rendestensområder, rabatter der ikke køres på og lignende. Sidsrender er altid gruppe 3.



**Gruppe 4:**  
min. Klasse D 400  
Kørebane på gader/veje (også gader), rabatter til gader/veje og parkeringsområder, hvor alle



**Gruppe 5:**  
min. Klasse E 600  
Arealer med store hjulbelastninger, f.eks. havne og dokanlæg.



**Gruppe 6:**  
min. Klasse F 900  
Arealer med særligt store hjulbelastninger, f.eks. arealer der kan bruges til flydrift.

# INDBYGNINGSVEJLEDNING

**SÅDAN LÆGGES HYDROTEC AFLØBSRENDER:**

1. Renderne omstøbes med jordfugtig beton (*se punkt 9*).
2. Renderne lægges altid fra udløbsstudsden eller fra sandfanget og mod vandets flyderetning.
3. **Lodret udløb fra renderen:**  
Ved MINI-, TOP- og MAXI-render skal der bruges rendeelementer med forborede afløbshul. HYDROline og HYDROblock har rendeelementer med støbte afløbshul.
4. Sæt hvert rendeelement lodret ned i falsen på det foregående, så betonen ikke trænger ind i samlingerne.
5. Hvis der lægges en rendestreg sådan at vandet fra en elementsamling kan løbe i to retninger, skal de to modstående false skæres bort med en vinkelsliber eller skal der anvendes to endevægge (billede 1). Gøres dette ikke vil der komme en afstand mellem ristene.
6. Hvis endevæggene limes fast til renderen med en alm. bygningssilikone inden renderen sættes på plads, vil det gøre slutmontagen af afløbsrør eller belægning meget nemmere.
7. Sætning af den tilstødende belægning må påregnes. Vi anbefaler en konstant overhøjde på min. 5 mm af belægningen i forhold til overkant af risten, derved garanteres en funktionel og stabil afvanding.
8. Ønskes et 100% tæt afvandingsystem, kan rendesamlingerne efterfuges med et alm. fugemateriale til beton.
9. Indbygningseksempler vises på de næste sider i rendebrochuren eller på [www.duco.dk](http://www.duco.dk)
10. Ved yderlige spørgsmål/tvivl, kontakt DUCO.



Billede 1

Falsen fjernes eller endevæg indsættes.

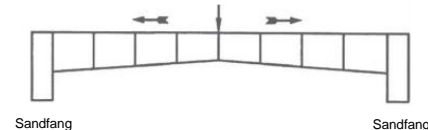

Scan koden og se DUCOs montage videoer på YouTube



# INDBYGNINGSEKSEMPLER

## MINI 100 – KLASSE A15 / B125

Overfladebelægning: Belægningssten

Læg løberstenene i frisk beton

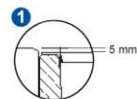

Afvandingsrendens overkant skal ligge ca. 5 mm under den omgivende belægning.

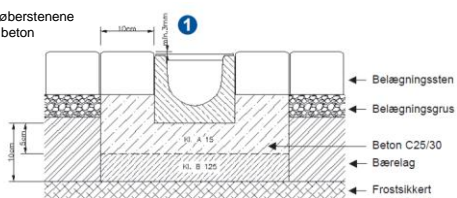

## HYDROline – KLASSE F900

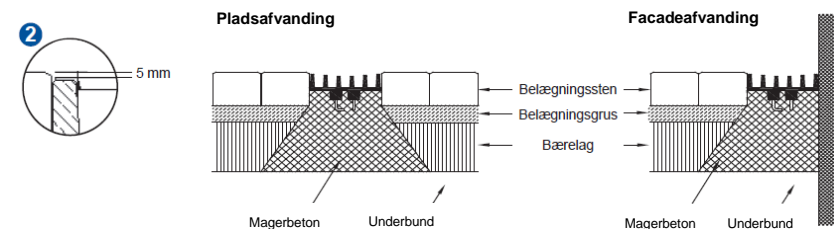

## TOP / MAXI – KLASSE A15 – C250

Overfladebelægning: Asfalt /løber / kantsten



Afvandingsrendens overkant skal ligge ca. 5 mm under den omgivende belægning.

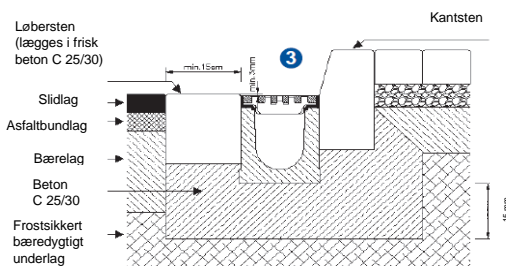

Overfladebelægning: Kørebanebeton/belægningssten

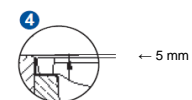

Afvandingsrendens overkant skal altid ligge ca. 5 mm under den omgivende belægning.

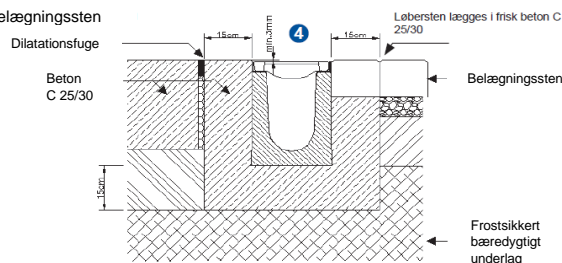

# INDBYGNINGSEKSEMPLER

## MAXI 100 / 150 / 200 / 300 – KLASSE D400 / E600 / F900

Overfladebelægning: Kørebanebeton/belægningssten



Afvandingsrendens kantbeskyttelse skal ligge ca. 5 mm dybere end den omgivende belægning.

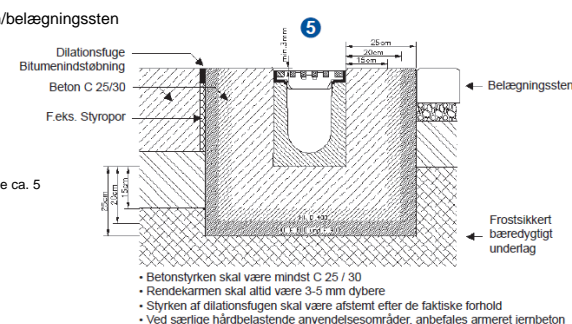

## MAXI 100 / 150 / 200 / 300 – KLASSE C250 / D400 / E600 / F900

Overfladebelægning: Asfalt

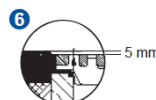

Afvandingsrendernes overkant skal ligge ca. 5 mm under den omgivende belægning.

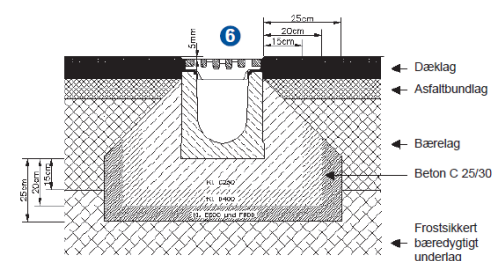

## HYDROblock 100 / 200 – KLASSE F900

Kun ved lovkrav: Løbende fugebånd som tætningsmateriale mod tilstødende materiale.

HYDROblockens overflade skal ligge 2 mm under den tilstødende belægning

